



# PROGRAM

**Denne utstillingen er produsert i Oslo byarkiv**

Faglig innhold er laget i samarbeid mellom Oslo byarkiv og Oslo Bymuseum.

*Prosjektgruppe:*

**Bård Alsvik**, Oslo byarkiv

**Gro Røde**, Oslo byarkiv

**Jorunn Sanstøl**, Oslo Bymuseum

*Fotograf:*

**Kjetil Mortensen**, Oslo byarkiv

*Design og produksjon:*

**Silvie Haugen**,

FRESH arkitektur & design

Utstillingen er laget på basis av materiale i arkivene etter Organisasjonskomiteen for vinterlekene i Oslo 1952 og Anleggskomiteen som er oppbevart i Oslo byarkiv.

Fotografiene i utstillingen er i vesentlig grad hentet fra den offisielle beretningen for vinterlekene i Oslo 1952 utgitt av Organisasjonskomiteen. Fotografenes navn er ikke oppgitt i beretningen. Rettighetene til bruk av fotografiene er innhentet fra billedbyrået ScanPix.

Gjenstander i utstillingen er velvilligst lånt ut av:

Johan Ditlev-Simonsen, Eivind Dahle, Hjalmar Andersen, Kjetil Grasbekk, Skimuseet og Oslo byarkiv.

OSLO · 14 / 15 FEBRUAR 1-2



Oslo Kommune  
Byarkivet



OSLO BYMUSEUM

# De 6. olympiske vinterleker 1952



Oslo kommune søkte om å arrangere de 6. olympiske vinterleker i 1952, bare ett år etter frigjøringen.

Kommunen sto overfor viktige og tunge oppgaver innenfor boligbygging og opprusting av eksisterende bymiljøer. Det var knapphet på materialer, penger og arbeidskraft. Det var en modig avgjørelse å søke om og få arrangere vinterolympiaden.

Planleggingen av vinterolympiaden ble ikke gjennomført uten sverdslag. Skepsis og motstand ble møtt med at olympiaden kunne gi et ekstra løft og skape varige verdier for byen.

Den 15. februar 1952 ble verdens idrettselite ønsket velkommen til åpningsseremonien på et fullsatt Bislett stadion. Dagene som fulgte skulle gi svar på om Oslo klarte oppgaven som vertskapsby for tidenes største idrettsarrangement i Norge.



Knút Yran vant konkurransen om å tegne utkast til hovedplakaten for vinterlekene i Oslo.



Tidelingsbrev til Oslo kommune fra Den internasjonale olympiske komité.

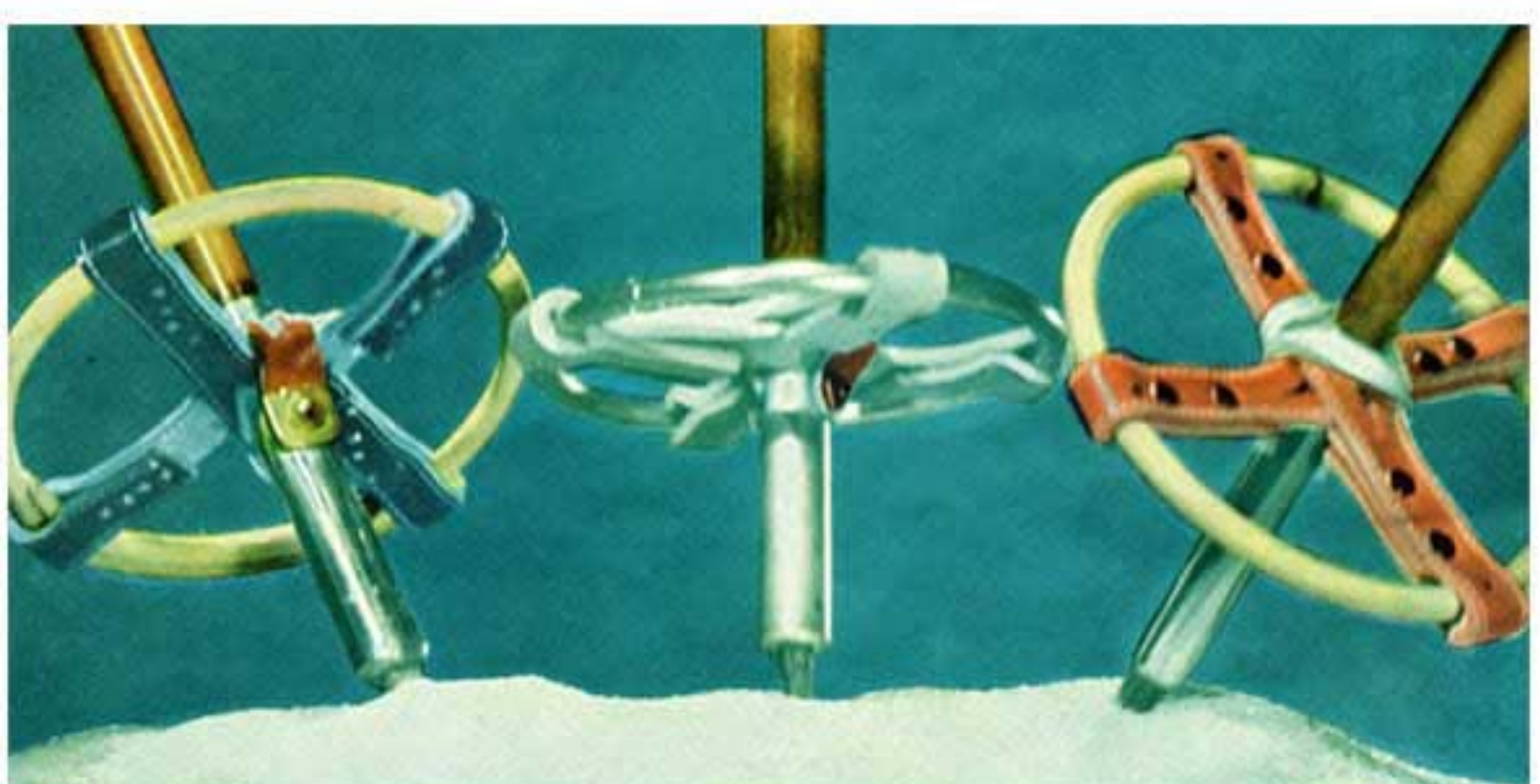

# OLs første gullvinner



Andrea Mead Lawrence fra USA vant gull i damenes storslalåm. Det var den første grenen som ble avviklet. Hun vant også gull i slalåm for damer.

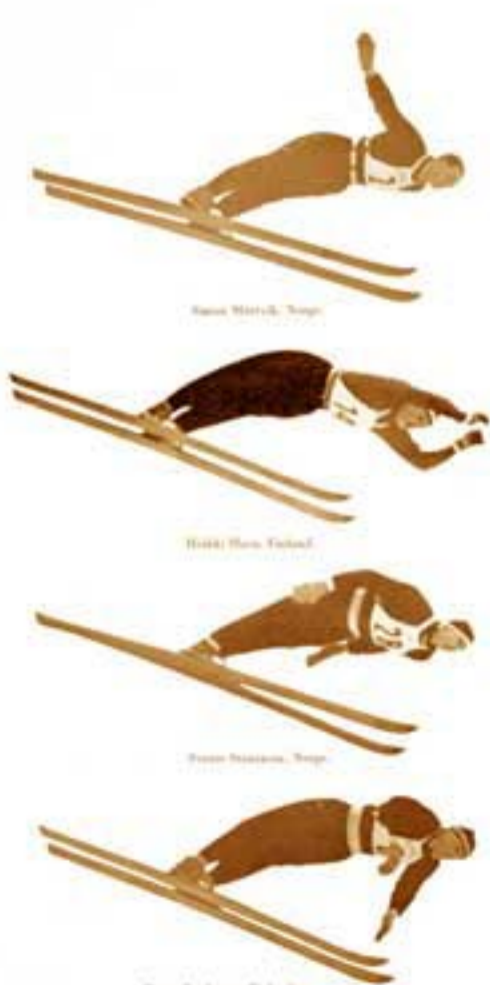

## NORSKE GUTTER I SVEVET

I Kombinert ble det gull til Simon Slåttyvik og bronse til Sverre Stenensen. I Spesielt hopprenn ble det gull til Arnfinn Bergmann og sølv til Torbjørn Falkanger.



# "OL på tilbud"

Det var mange som hadde forventninger til hva OL ville føre med seg. Handelsstanden i sentrum utvidet sine åpningstider under OL-dagene. Nå skulle de tilreisende bli møtt med kvelds åpne butikker og gode OL-tilbud. Men gjestene kom ikke og handelen uteble. Etter noen få dager var de tilbake til de faste åpningstidene.



**Symfoni**  
SUPER DXK

**DEN NYESTE FJERNMOTTAKER**

Med Symfoni Super DXK får du utførlige referater fra konsertene hver dag til tilgjengelig pris.

Kl. 7.50-8.00: Operett over dagens Olympiabrogram.  
Kl. 17.00-18.15: Operett over dagens resultat.  
Kl. 21.30-22.00: Den viktigste av dagens resultater.

Desuten er det direkte overføring eller resultat fra alle de viktigste konkurransene.

Symfoni Super DXK har lydforsterkning og seks lyngeneratører. Den har 100 utvalgte stasjonssender, fjernbetjening, 10 timer Synchroniseringen, Original HØYTTAFEL for lyd- og musikkforsterking.

Den fantastiske kvaliteten gir spesielt fremtellingssjikt i den nye lyd.

**SYMPHONI SUPER DXK KR. 695,-**

**RADIONETTE**  
Verden i levende toner

## TOPPRESULTATER

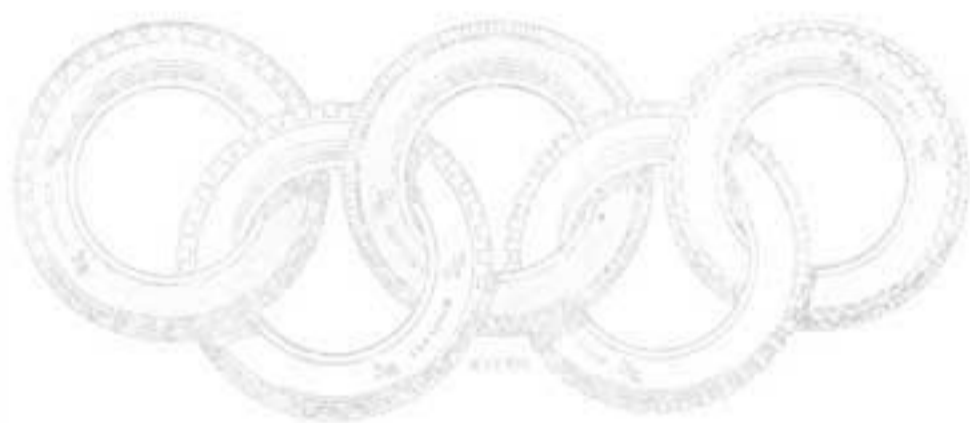

Salg av alle merker.

LÅKøst. 39% - TIL 64.01 LØS. 68.53 95



Avisene fant ikke behag i de lisensierte OL-souvenirerne. De offisielle OL-produktene ble beskrevet som: "en hærskare" med smakløse, gyselige, uendelig klossete, forkludrede og mislykkete produkter.



## Hotell Viking åpner lørdag

Olympia-objektet i salg fra i dag



Reklame for Sigmund Ruuds ski "Norwegian Olympic Modell."

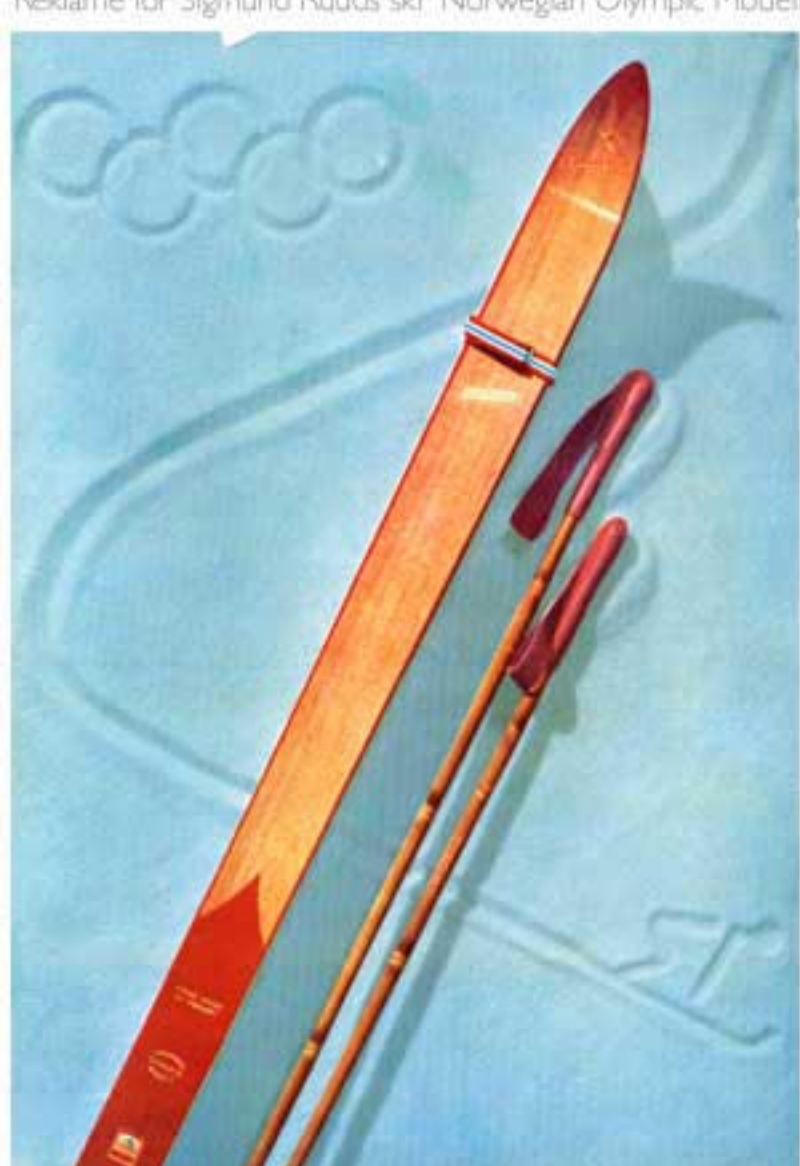

# Olympisk fest



Fra CIOs åpningsmøte i Oslo Rådhus den 12. februar. De høye æresgjester sitter på første rad. Fra venstre: Prinsesse Ragnhild, prinsesse Joséphine-Charlotte av Belgia, kronprins Olav og grevinne Ruth av Rosenborg.

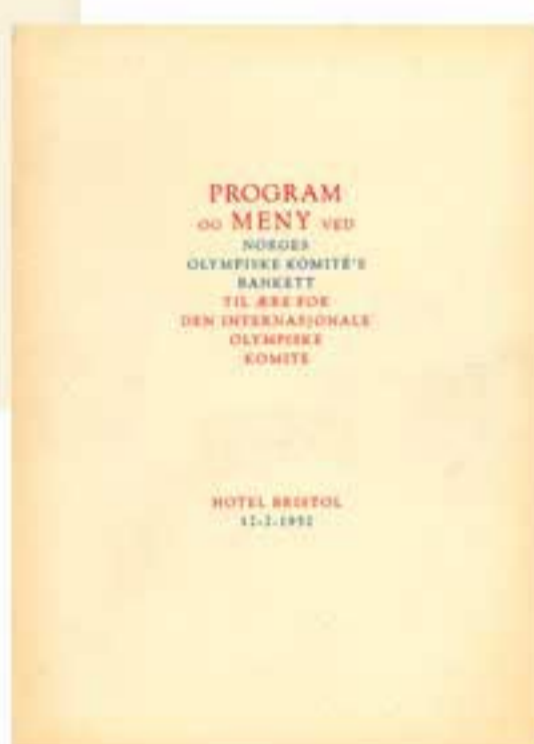
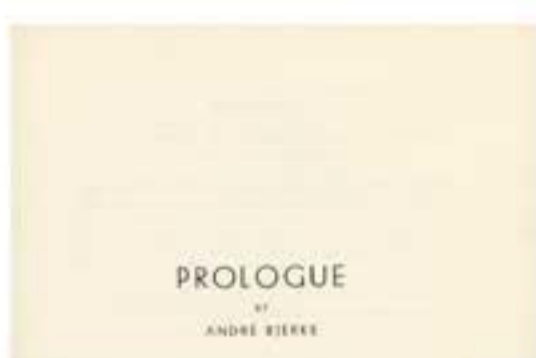

Den 12. februar holdt Norges olympiske komité Bankett på Bristol til ære for Den internasjonale olympiske komité. Gjestene kunne nyte både taler, musikk og en rikholdig meny.

23. februar var det festforestilling i Nasjonalteatret. Per Aabel leste André Bjerkes åpningsprolog. Programmet inneholdt nasjonal musikk og framføring av 2. akt av Den stundesløse av Ludvig Holberg.

Det var både private og offisielle OL-tilsteininger. Olympiadans var av de mest populære.



Hva foregikk i byen under OL? Kristen innsats under vinterlekene 1952 med motto: "Olympia-ungdommen for Kristus" var en frivillig sammen- slutning av kristen ungdom fra ulike kirke-samfunn og kristelige organisa-sjoner i Oslo. De samarbeidet med Organisasjons-komiteen om forskjellige kristne, sosiale tiltak. De bød på et rikholdig program for dagene, alt fra tradisjonelle Guds-tjenester til "House-parties" som var sammenkomster i private norske hjem.



Skireklame.



# Byen og OL

Utenfor Oslo satt mang en Kari og Ola klistret til radioapparatene, noterte rundetider, stønnet og jublet. Oslofolk sier så mangt om OL-1952. Noen sier OL ikke satt preg på byen utenom der øvelsene ble avholdt. Andre sier at byen var i OL-rus. Ei tenåringsjente i 1952 husker nabofrua som de aldri før hadde sett i annet enn drakt og hatt. Nå tørnet hun ut tidlig på morgenen i sportsantrekk for å sikre seg plass så nær "kjendisene" som mulig. En som vokste opp i Illadalen husker at han som 6-åring fikk ake sammen med noen japanske OL-deltakere. Det gjorde inntrykk!



Østbanen i OL-skrud.



På Karl Johan stod det flaggstenger med de 30 deltagende nasjoners flagg. Fasaden til Grand Hotell var pyntet med et stort olympisk flagg. På Grand hadde Den internasjonale olympiske komité sitt hovedkvarter. Velkomstplakaten lyste opp på 300 lysstolper.



Olympiabuen ved Nationalteatret T-banestasjon var litt av et blikkfang. Den var 5 meter bred og 20 meter høy. OL-ringene var farget neonlys og om kvelden ble den flombelyst.



OL-buen.

# OL i tall



Publikumsrekord i kollen med 140 000 tilskuere.

## BILLETTER

Laveste pris: kr 2,-  
Høyeste pris kr: 25,-  
De fleste billetter kostet kr 5,-  
Antall solgte billetter: 541 407 stk.  
Billettinntekter: 3 610 767 kroner

## PUBLIKUMSPLASSE

Bislett: 27 000: 3000 av disse var sitteplasser  
Jordal Amfi: 9000  
Holmenkollen: 140 000  
Norefjell: 8000  
Rødkleiva: 15 000  
Bobsleighbanen: 12 000  
Dælenenga: 5000

## PARKERING

Under 500 m skøyter på Bislett var 4500 biler parkert innenfor en radius av 800 meter. På Jordal kunne tallet gå opp til 2500. Under hopprennet 24. februar fantes det 7000 biler i Holmenkollområdet.

Sporveien fraktet 4-5000 mennesker til hver enkelt øvelse på Jordal og opptil 13 000 til Bislett. Søndag 24. februar satte Holmenkollbanen befordringsrekord med 111 500 passasjerer.

## REISELIV

Innreiste utlendinger i 1952 - utvalgte nasjonaliteter:

Svensker:	20 922
Dansker:	4 307
Finner:	1 038
Tyskere:	641
Italienerer:	152
Nord-Amerika:	1 618

Over Svinesund kom det 4 484 utlendinger hvorav 89 % var svensker.

Innreiste utlendinger totalt: 31 629 - noe som utgjorde en økning på 90 % sammenlignet med februar 1951.

## INNTEKTSBRINGENDE TILTAK

33 000 OL-skjerf ble laget: solgt for kr 12,- pr. stk.  
100 000 jakkenåler i farger: solgt for kr 2,- pr. stk.  
100 000 jakkenåler, blanke: solgt for kr 2,- pr. stk.

68 000 "Olympia revy" - et 32 siders billedhefte kom i salg dagen etter OLs avslutning, og ble revet bort på et par dager.

## HVA OL KOSTET

Oslo kommune brukte kr 220 000 på utsmykning av byen.

Oslo kommunes nettoutlegg i forbindelse med vinterlekene var ca. kr 10 740 000. Bevilgningene ble gitt over fem år med tyngden på 1950/51 og 1951/52.

## MEDALJER

Det ble utdelt 45 gullmedaljer, 44 sølvmedaljer og 47 bronsemedaljer. 1900 personer fikk minnemedaljen som var trykket i 2000 eksemplarer.

## TRE X TRE

Tre restauranter hadde ansvaret for matserveringen. Alle nasjoner kunne levere ønsker for meny. Det ble servert tre måltider hvor lunsj og middag bestod av tre retter. Grønnsaker og frukt hørte alltid med. Israelske frukteksportører hadde gitt en citrusfrukt-gave til utøverne som fikk daglige porsjoner av appelsin og grapefrukt.



OL brukt i reklame.

Publikumsrekord også på Holmenkollbanen.









# "Olympiske landsbyer"

## *Jær* *De gjæster* TIL OLYMPIADEN!

Lærte samværging skaffer  
Bæst alvordt kongerike i en  
Høstendring.



Samværging læt det nær  
for ingen plads. Værdi er  
4 kg.

Plutselig læstet og hurtig  
Bekjæmping i værdi som det  
beste medlems.



Sælges hos:

Johs. Franch,  
Byggetroen 11

Johs. O. Larsen,  
Grens 2

Steen & Strøm A/S,  
Kungsgate, 22

og de fleste sportsløse-  
stinger.

Solgt av:  
ROAR & SANDVÆY A/S  
TE. 41 07 01 - 41 07 02

**LARCO**  
Campingseing



Sogn studentby - Sogn olympiakvarter.

For innkvartering av deltakere og ledere ble det reist tre "olympiske landsbyer". Etterbruken var et viktig ledd i byggingen av disse. Både studentbyen på Sogn, blokker på Ullevål for sykehusets personale og aldersboliger på Ila var påtenkt. Behovene ved vinterlekene satte fart i byggingen.

Arkitektene Finn Bryn og Eyvind Moestue fikk i oppdrag å tegne Sogn. Første byggetappe innebar oppføring av to treetasjes hybelblokker benyttet til innkvartering av seks hundre personer.

En inngangsportal med resepsjon, butikker, post og telegraf ble provisorisk satt opp.

På Ullevål ble det oppført to stjerneformede åtte etasjes blokker med plass til 400 gjester. Et enetasjes provisorium med spisesal og servicebutikker, og et sentralkjøkken som skulle betjene alle olympiakvarterene ble bygget. Varmmaten ble transportert i spesialbiler fra Oslo kommune.

I Iladalen ble det oppført innkvarteringsbygg med plass til 200 personer.

For å utstyre innkvarteringsstedene med blant annet senger, lånte kommunen ut fra sine lagre. Kjøkkenutstyr ble innleid, mens man lånte øvrige gjenstander eller fikk stilt dem gratis til disposisjon som reklame.



Matsal i provisorisk enetasjes bygning ved stjerneblokkene på Ullevål olympiakvarter.



Ullevåls nye betjeningsblokker.



Flyfoto av Ila olympiakvarter i Iladalen.

# Byen "med de mange senger"



Innkvartingskontoret for  
De VI Olympiske Vinterleker, Oslo 1952  
Sørkedalveien 11, Oslo, Telefon 69 56 30.

Fra 1. juli 1951 blir Innkvartingskontorets adresse:  
Hotell Viking, Skippergaten, Oslo, Telefon 33 56 90.

En stor utfordring var å skaffe innkvartering til tilreisende. I dagene 14. - 25. februar var alt av hotellkapasitet reservert OLs offisielle gjester. Grand Hotell og Bristol huset representanter for de internasjonale olympiske komiteer. For det tilreisende publikum var standarden noe enklere: På Grefsen stasjon stod det et toghjem fra Stockholm. Her bodde det for anledningen 75 svensker. 2000 madrasser "med pute og to ullpledd hver", var fordelt på 200 klasserom på 8 forskjellige skoler. Det kostet kr 5,- pr person pr døgn. Ca 2800 personer benyttet seg av skoletilbudet.



**Enten ...**  
er Oslo byen med den kalde skulder ...

Endelig er det da blitt vår! Og nå tenker De vel mest på sol og sommer — — — og minst av alt på vinteren som kommer — som om vi ikke hadde vinter nok i år!

Vi ba tegneren Kjell Aukrust illustrere for Dem hvordan vi i øyeblikket ser på innkvarteringen av de 10—15000 utlendinger vi venter til Oslo til

**DE VI OLYMPISKE VINTERLEKER**  
**14.—25. FEBRUAR 1952**

— og øverst på siden her har De saken i et nettsk — — — unnskyld, i en smuttytte!

Nedenfor har Aukrust servert vår ønskedrøm — *en seng til hver utlending gjest* — som vi lure kan få realisert ved å beivrende oss direkte til Dem.

Vi skal ikke plage Dem unødig med den gamle vinen om hvilken skandale det blir hvis verdens største

**... eller**  
er den byen med de mange senger.



vintersportsted ikke kan skaffe nok og skikkelig plass til turistene.

Selvfolgelig klarer hovedstaden å innkvartere sine utenlandske gjester under Vinterlekene, og vi som steller med denne saken, har først og fremst gjort regning med Osloborgernes velvilje og interesse.

Men hvorfor allerede nå? Vårt svar på dette spørsmålet er at billettlaget utendørs nå foregår i sommer, og da må vi jo også sikre våre gjester tak over hodet før den tid de kommer til å være her.

Det er sikkert mange ting De gjerne vil vite litt mer om før De bestemmer Dem til å ta imot en gjest i Deres hjem, f. eks.

betalingen. Vi har fått godkjent høyere priser enn de vanlige, nemlig

	Enkelrom	Dobbelrom	Sluts seng
Prisklasse I	kr. 13.50	kr. 21.60	kr. 5.85
Prisklasse II	kr. 11.25	kr. 18.00	kr. 4.50

Disse satserne gjelder bare for søble til olympiegjester i februar 1952 og kun for hoforbodt fæstetil gjestene Innkvartingskontoret.



**5 1/2 meter ...**

Sengetoynet er sikkert litt av et problem for de fleste, ja, hvem har ikke tyndslitte lakener i dag? Er det ikke da hyggelig å få vite at alle som stiller som til disposisjon under Vinterlekene vil — i løpet av høsten i år — få kjøpt 5 1/2 meter lakenstouf pr. seng på ekstra avrunding.

Forsikring. Det er liten grunn til å tro at De risikerer noe ved å ha fremmede i huset, men for at De skal føle Dem helt på den sikre siden, har vi gjort avtale med A/S Norske Alliance om forsikring mot

En mer kreativ idé var en vervebrosjyre som ble laget og sendt ut av Oslo folkeregister. Den var tegnet av Kjell Aukrust og gikk ut til "innehavere av tynt bebodde leiligheter på 3 værelser og mer". Vervebrosjyren lokket med flere ting.

Hele 6000 mennesker leide rom i private hjem. Rommene måtte ha en spesiell standard og hvert rom ble kontrollert og prisklassert satt: Enkeltrum kr 12, dobbeltrom kostet fra kr 20,- til kr 24,-. Utleier kunne ønske seg gjester med spesielle språk.

tyveri og skader fra kr. 50 opp til kr. 10000. Avtalen treer automatisk i kraft ved opprettelsen av innkvarteringskontrakten.

De kan oppgi om De vil ha damer, herrer eller ektepar i huset og hvilken nasjonalitet De foretrekker, og vi skal innetrekke Dem lengst mulig.

Når vi har mottatt kupongen fra Dem — og det håper vi blir meget snart — ønsker vi oss noen til en representant som vil sette Dem inn i alle detaljer ved innkvarteringen og treffe den endelige avtale med Dem.

Skulle det innrette omstendigheter som gjør det vanskelig eller umulig for Dem å opprettholde avtalen, kan kontrakten annulleres innen 1. november 1951.

De har sjansen til å få kjøpt billett først!

Vi synes det er rimelig å de som bidrar til å gjøre arrangementsarbeidet av Vinterlekene vellykket, får sjansen til en forsprang når det gjelder å få kjøpt billett. Alle som stiller senger til rådighet for Innkvartingskontoret blir automatisk deltagere i et lotteri, og 500 lykkelige vinnere får førkjøpet til 2 billetter til det stovne de helst vil overvære. Trekningen finner sted 15. september 1951.

Vennlig og forhåpningsfull hilsen fra  
INNKVARTERINGSKOMITEEN

**En av de 500 ...**



er noe utenom det alminnelige. Den kan nemlig skaffe Dem

1. en kjærkommen ekstrafortjeneste,
  2. ekstra anvisning på lakenstouf,
  3. førkjøpsrett til billetter til
- DE VI OLYMPISKE VINTERLEKER, OSLO 1952**
4. gode venner i utlandet for fremtiden.

Gjør oss den tjenesten å titte litt nærmere på hva vi har på hjertet.

Til  
Innkvarteringskontoret for  
De VI Olympiske Vinterleker 1952  
Sørkedalveien 11  
Oslo

Undertegnede kan i februar 1952 stille til disposisjon

\_\_\_\_\_ rom med sengeplass til  
\_\_\_\_\_ personer.

Damer / herrer / ektepar fra \_\_\_\_\_ (land) foretrekkes.

Navn: \_\_\_\_\_

Adresse: \_\_\_\_\_

Telefon: \_\_\_\_\_

Sikrest å treffe hjemme i tiden \_\_\_\_\_

Fra 1. juli 1951 blir Innkvartingskontorets adresse  
Hotell Viking, Skippergaten, Oslo, Telf. 33 56 90.

## Denne kupongen



# Det nye "folkehotellet"

Planer om et kommunalt "folkehotell" var lansert i 1937. Tomten ble kjøpt i 1939, men krigen satte en foreløpig stopper for videre arbeid. Da OL ble lagt til Oslo, hastet det med hotell-planene.

Hotell Viking fikk en sentral beliggenhet ved Østbanestasjonen, hvor de fleste ville ankomme. Arkitekt Knut Knutsen fikk oppdraget. I desember 1951 sto hotellet ferdig som Skandinavias største med hele 13 etasjer.

Hotell Viking ble oppført i en enkel 50-talls funksjonalisme. Hotellet representerte noe nytt og moderne i byen. Det skulle være for menigmann, enkelt utstyrt med tekniske hjelpemidler for å yte effektiv service.

Rom-antallet var på 358 med overnattingskapasitet for 600. Hotellet var utstyrt med restaurant og quickbar, foruten en stor danserestaurant med plass til 200 gjester.

Alle var ikke like tilfreds med nybygget. Interiørarkitekt Thorbjørn Rygh skrev i Aftenposten: "Hotell Viking er en av de største oppgaver en arkitekt kan få her i landet. Når man nå ser resultatet, vil det være svært kjedelig om dette bygget skal settes opp som en norm for god arkitektur."

## NYHETSTJENESTENS HOVEDKVARTER

Under OL opptok Organisasjonskomiteens sekretariat det meste av butikk- og kontorlokalene, 20 gjesterom og litt av selskapslokalene. Forøvrig var hele hotellet reservert for 400 presse- og kringkastingfolk. Et omfattende teknisk utstyr ble installert for å imøtekomme alle krav til forbindelser og apparater.

Kommunikasjonen med omverdenen skulle gå fort, derfor flyttet en del av Oslo rikstelefon og et midlertidig postkontor inn.



Hotell Viking og dets daværende bymiljø.



Interiørbilde fra pressetjenestens lokaler i andre etasje. Her fantes det nyeste nye av fjernskrivere, telexnett, telefotograf, stensilrom og telefoner.

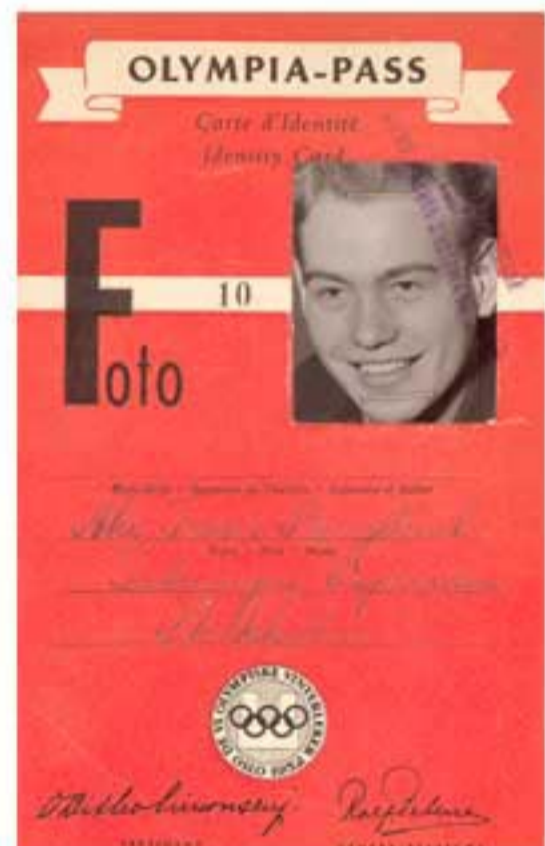

## VINTEROLYMPIADEN

**De VI Olympiske Vinterleker, Oslo 1952.**  
 starter og med raske skritt.  
 Janskerteringen av den store strømmen av tilreisende vil bli på de største rammebetingelser.  
 For å bidra til en heldig avvikling av arrangementet, har derfor dette hotell i tillegg med de øvrige hoteller i Oslo, stillet samtlige rammer til Janskerteringen disposisjon i tiden.  
 Enhver henvendelse om hotellreserver i dette tidsrom må derfor rettes til:  
 Janskerteringskomiteen for  
 De VI Olympiske Vinterleker Oslo 1952  
 Adresse: Hotell Viking, Oslo

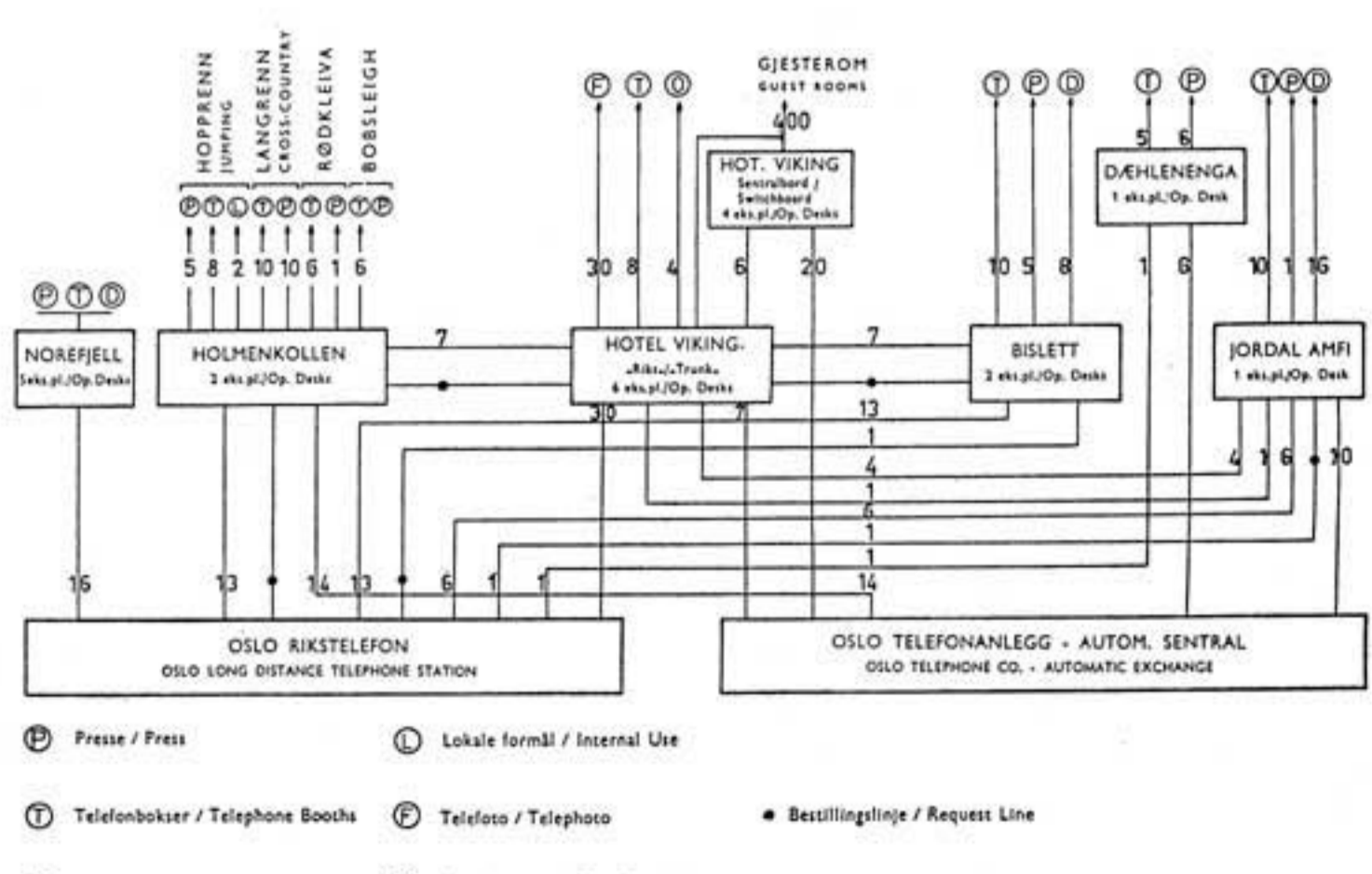

Linjene til sentralbordene ved de ulike konkurransestedene.

# For en start!



Stein Eriksen skaffet Norge gullmedalje i stor­slåm på vinterlekenes første dag. Løypa var 1750 meter lang – og hans vinnertid tilsvarte en gjennomsnittsfart på 43 km/t. Eriksen sikret seg i tillegg sølvmedalje i Herrenes slåmrenn.

Publisert: 19. februar 2019		Sted: Oslo, Norge	IKKSBORG
19. februar 1952			
Preis: 5000,-	<b>Hodkleva</b>	Hodkleva, Oslo	
Sted: Oslo	<b>Slåmrenn, Herrens</b>	Slåmrenn, Herrens	
12969	12969	12969	12969



Favoritt til topps! Vinneren fra VM i 1950, italieneren Zeno Colò, tok gull i Herrenes utforenn.



# Norefjell og Rødkleiva

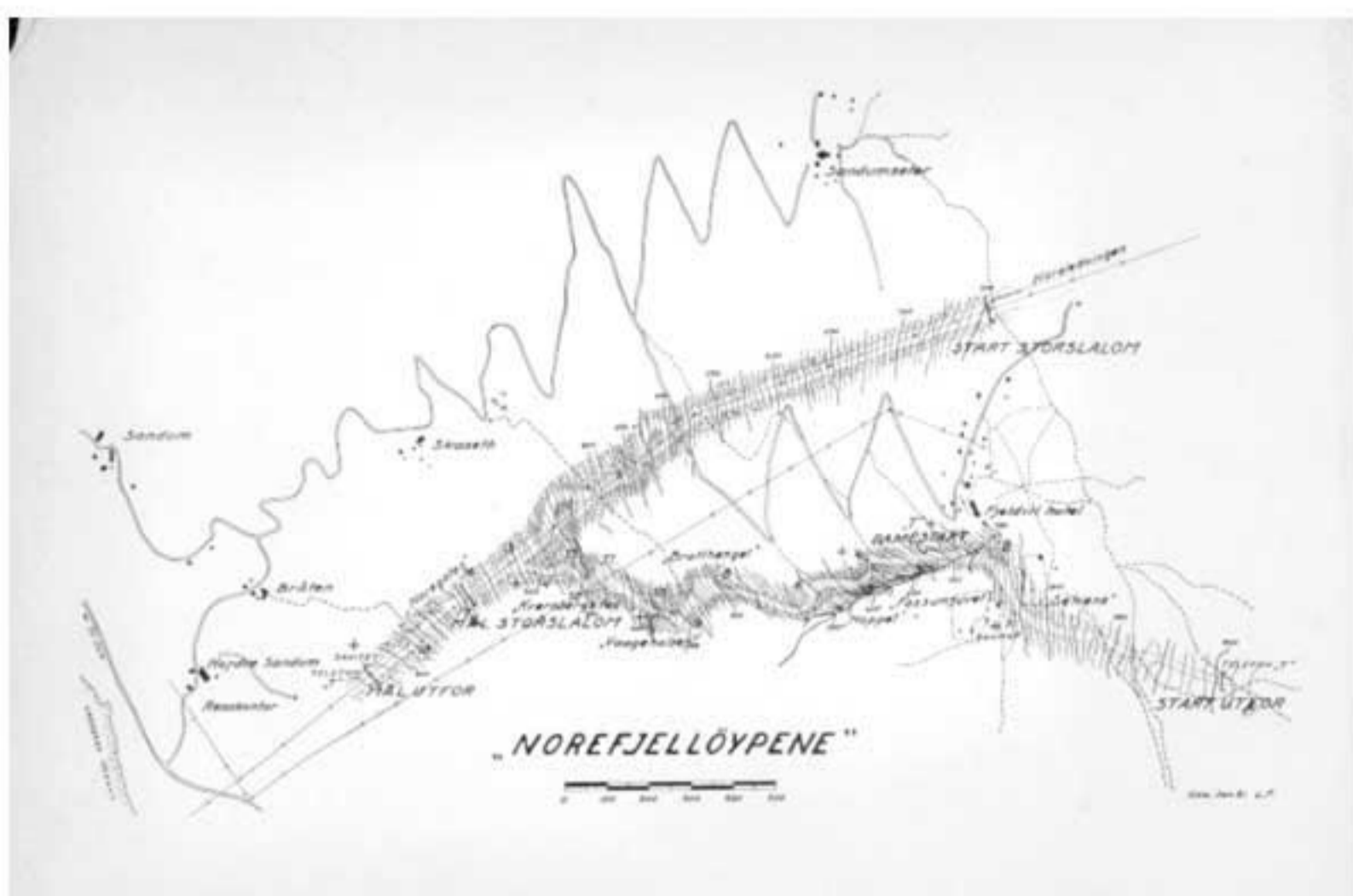

## ET NYTT SKISENTRUM

Rødkleiva i Frognerseteråsen fungerte som vinterlekenes slåmbakke. Fallhøyden var på 169 meter og løypelengden vel 400 meter. En del utbedringer ble utført, bl.a. skitrekk, flomlysanlegg, høytaleranlegg, terrengarbeid i "bratthenget" og tribuner.

Terrenget i Oslo-området hadde ikke tilstrekkelig fallhøyde for utforrenn og storslålåm. Øvelsene ble lagt til Norefjell ca 12 mil nordvest for Oslo. Her ønsket man å bygge ut området til et skisentrum.

Utforløypas fallhøyde og lengde for herrer og damer var forskjellig, henholdsvis 750 og 385 meter og 2600 og 1350 meter. Storslålåmløypa var tilsvarende med fallhøyde på 485 og lengde 1750 meter for herrer og 335 og 1200 for damer.

Begge traseer ble utbedret og det ble anlagt skiheiser. Oslo kommune bidro i stor utstrekning til å bedre veiforbindelsen til Norefjell. Det ble lagt bro over Krøder'n ved Noresund og man fikk en økt hotellkapasitet.



Etter siste utforrenn på Norefjell, fikk publikum prøve løypene.



Rødkleiva.



Othmar Schneider fra Østernike vant gull i slålåm og sølv i utfor etter Zeno Colo fra Italia.

# Jordal amfi - som et romersk teater



Det internasjonale ishockey-forbundet krevde en kunstfrossen bane for ishockey-kampene.

Jordal Amfi ble bygget i tilknytning til flere idrettsarenaer. Det fremsto som et hypermoderne anlegg med internasjonale mål. Arkitektene Rinnan og Tveten fikk oppdraget.

Utgangspunkt var gropen etter et nedlagt teglverk. Den særegne usymmetriske formen var gitt.

Tribunene har en steil profil. En betongflate på 30 x 61 meter fikk innstøpte rør med kjølevæske. Det ble lagt tak over yttermuren for å beskytte mot innsyn. Tilskuerkapasiteten var på 9000 personer.

Betingelsen for å bygge anlegget var en allsidig bruk med scene for friluftsteater, konserter og andre arrangementer.

Hele det store anlegget Jordal Amfi. Banen nederst t.h. ble kalt for "bingen".



Ishockeykamper ble også arrangert på Dælenenga (8), i Sandvika (3), i Drammen (2) og på Lillestrøm (1).

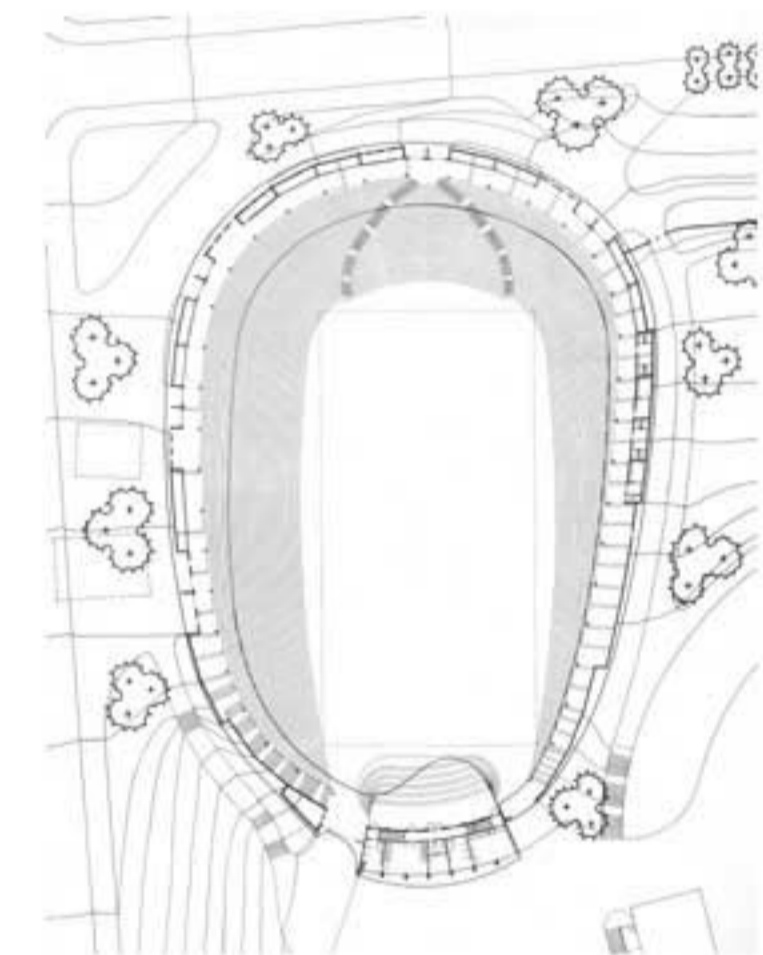

Tegning over: Plan av tribuner, Jordal Amfi.

Bildene til venstre: Noe av den gamle trehusbebyggelsen i Hølandsgate måtte vike for Jordal Amfi.

Bildene til høyre: Her sees modell av anlegget, sveising av rør støpt i jern-betong og byggingen av de bratte tribunene som på det høyeste raget 13 meter over bakken.





# Gull som ventet



Simon Slåttvik tok gull i kombinert renn. De fleste hadde tippet norsk seier. Etter hoppingen hadde Simon Slåttvik fire og et halvt minutt forsprang til den argeste konkurrenten finnen Heikki Hasu. En opplagt Slåttvik klarte oppgaven, og Norge fikk sin tredje gullmedalje.

<b>Faktor</b> 17 Sesong 1952		<b>Hopprenn</b> Kombinert 2	<b>2</b>
<b>Sted</b> Holmenkollen	<b>Sted</b> Holmenkollen	<b>Sted</b> K2-20	
<b>Sted</b> K2-20	<b>Sted</b> K2-20	<b>Sted</b> K2-20	
<b>Sted</b> K2-20	<b>Sted</b> K2-20	<b>Sted</b> K2-20	



Slåttvik ble slått med vel tre minutter av Hasu i 18 km langrenn. Dette ga finnen sølv i kombinert og fjerdeplass i langrenn.

# Holmenkollen og Bislett

## "EN BRUSENDE SVANE"

Holmenkollbakken var det viktigste idrettsanlegget og krevde størst tilskuerkapasitet. Arkitekt Frode Rinnan fikk i oppgave å utvide bakken. Holmenkollen ble gjort om til et symmetrisk anlegg og fikk form av "en brusende svane" og var en 70-meters bakke.

Tilskuertribunene ble konstruert til et sammenhengende trappesystem. Tilskuerkapasiteten var på 7000 i bakken og 100 000 ståplasser på tjernet. Bakkeprofilen og hoppkanten ble i sluttfasen hevet med to meter og ga plass til skimuseum og restaurant. Kongelosje og dommertårn ble lagt symmetrisk overfor hverandre. Herfra kunne man følge hopperen helt fra start til sluttsving.

Ved Besserudtjernet var det start- og innkøststed for langrenn. Stafettvekslingene foregikk også her.

Sitat fra Arbeiderbladet:

*"På en slik dag fornemmer man bakken som et mesterverk. Tribune-oppbyggingen og formen på skiløpets Colosseum har noe av selve hoppets sats og sjev over linjene. Den er formet som en fiolin-cello. ..."*



## BISLETT - VINTERLEKENES HOVEDARENA

Bislett stadion var vinterlekenes hovedarena. Åpnings- og avslutningsseremoniene og skøyteløpene foregikk her. Banen lå sentralt i byen med gode atkomstmuligheter.

Allerede i 1936 fikk arkitekt Frode Rinnan i oppdrag å utbedre det gamle anlegget fra 1916. Tretribuner ble gradvis erstattet med betong. I 1952 sto Bislett ferdig med plass til 30 000 tilskuere.

Kongetribunen og hovedtribunen ble pusset opp med nye bad og garderobes. Skadestue og poliklinikk lå i Søndre sving. Flomlysanlegget var nytt og moderne, og det ble satt opp egne bokser for mediafolk.

Bislett Stadion.



Holmenkollbakken.

# Nye anlegg - varige verdier

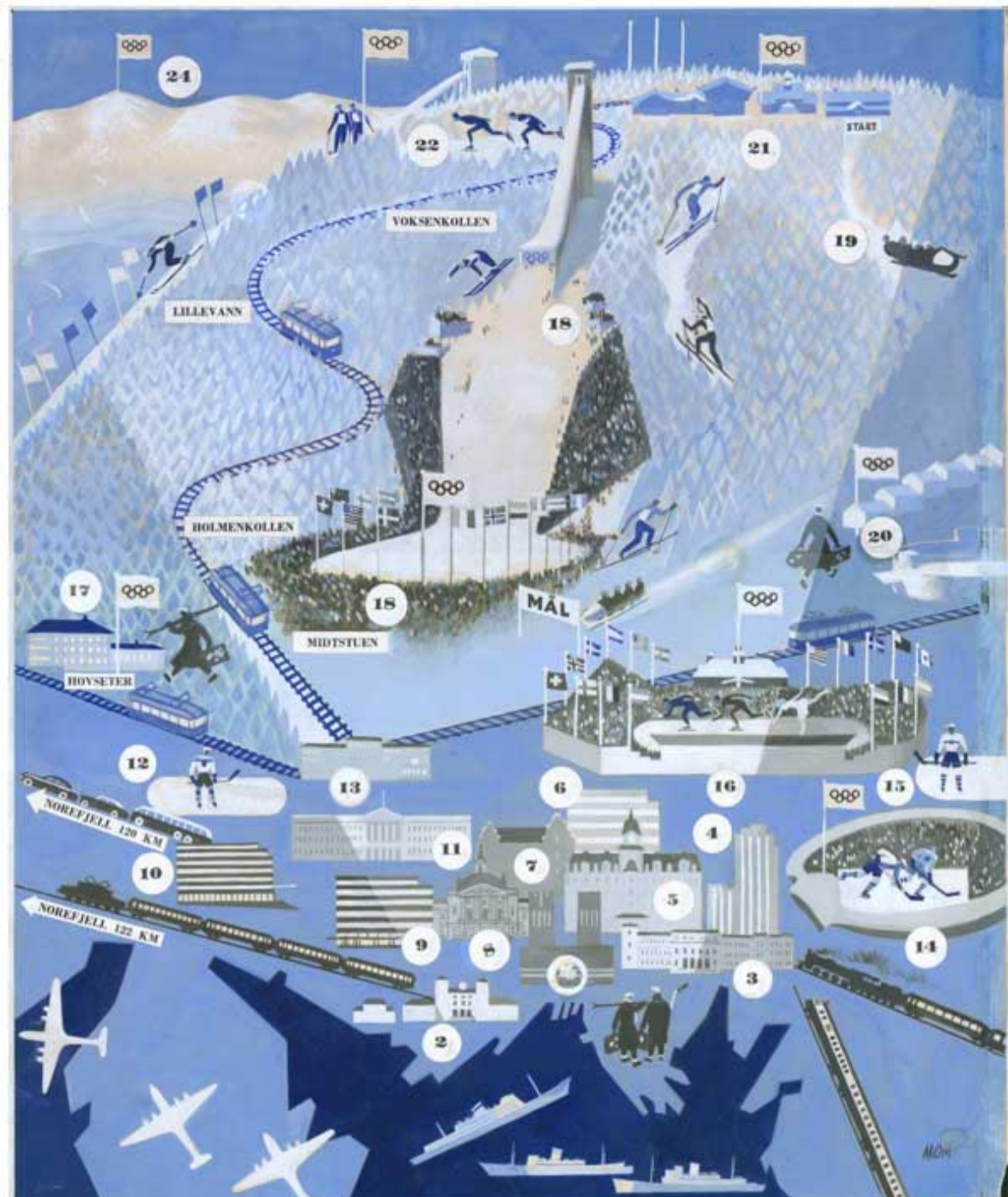

Plakat fra 1952 med oversikt over anlegg og infrastruktur. Illustratøren signerte med MOM.

Byen hadde Bislett, Dælenenga, Rødkleiva og Holmenkollen, natur og snøgaranti i februar. For OL måtte anleggene forbedres, og nye måtte bygges. Kommunen stilte seg positiv til å bygge nye anlegg. Dette var varige verdier, noe som kom ikke minst breddeidretten til gode. Endelig bygde man etterlengtede studentboliger på Sogn og lenge prosjekterte eldreboliger i Iladalen. Arrangørene var fornøyde med at de oppnådde kompakte leker hvor de fleste øvelsene ble gjennomført innenfor byen. I engelske artikler derimot, ble det kommentert noe kritisk at selv i vinterlandet Norge måtte man reise flere timer ut av Oslo for å finne gode nok utforløyper.



Arbeiderbladet 1.12.51



Aftenposten 1.12.51

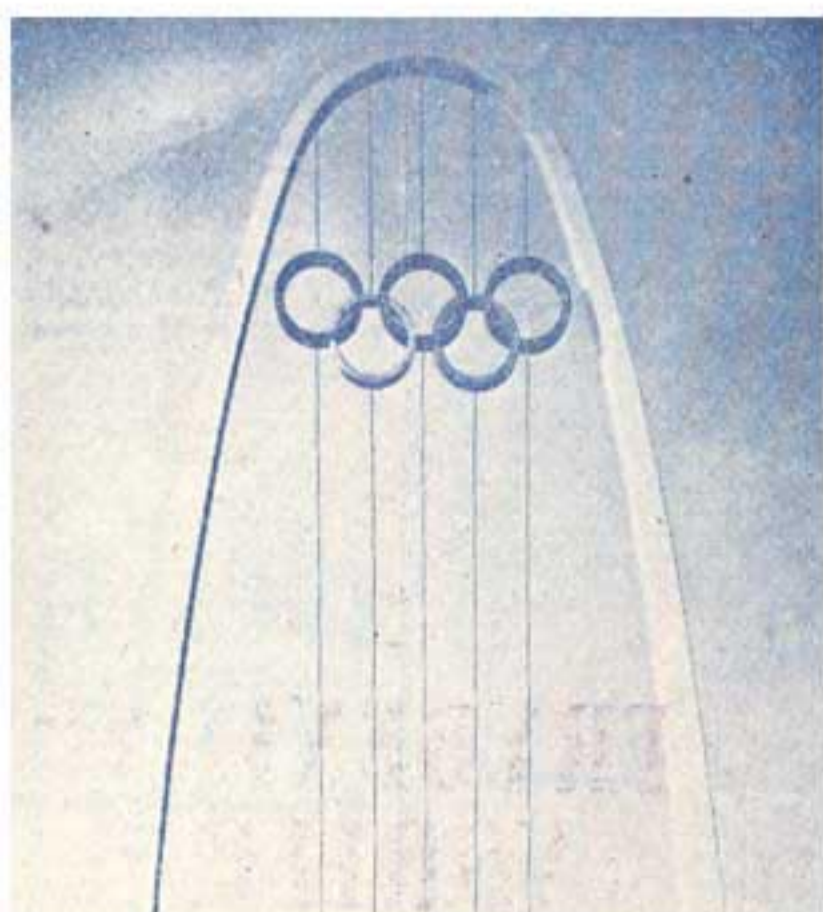

Den formsikre Olympiabuen er tegnet av arkitektene Sverre Fehn og Geir Grung for Byarkitekten.



Sportsmanden 25.10.51

# Høy hastighet - i Rødkleiva og på Norefjell



Trude Beiser-Jochum fra Østerrike (t.v.) og Anne Marie Buchner fra Tyskland ble henholdsvis nr. 1 og nr. 2 i Damenes utforrenn. Løypa var 1350 meter lang og vinnertida tilsvarte en fart på ca. 45 km/t.

Tid: 20 Dato: 20.12.1952 Tid: 10.00 Tid: 10.00 Tid: 10.00		Væder: Snø Vind: Svakt Sky: 10% S: 1000-1200
Sted: Rødkleiva Sted: Norefjell Sted: Norefjell	Sted: Norefjell Sted: Norefjell Sted: Norefjell	Sted: Norefjell Sted: Norefjell Sted: Norefjell



"Vår egen" Borghild Niskin sikret Norge en hederlig 6. plass i kvinnenes storslalåm på Norefjell.



# Publikumsrekord

Publikumsrekord 17 Spesielle hopprenn		Hopprenn Spesielle hopprenn 2
Stadion Holmenkollen	Arrangører Norges Skiforbund Tidligere arrangører Norges Skiforbund	Pris Kf-20
ÅR 1952 DAG 2	LOTT L	PRIS 36
		PRIS 63

I Holmenkollen ble det satt publikumsrekord med over 140 000 tilskuere ved det Spesielle hopprennet. Over 15 000 utlendinger fant veien til Oslo under vinterlekene, 75% var svensker. Ellers dominerte dansker, nordamerikanere, briter og finner. Interessen var laber blant mellom-europeere.



OL-ringene brukt i reklame.



Hoppkonkurranse i Holmenkollbakken og folk står i kø ved Nasjonalteatrets stasjon.

Billettsalget foregikk i stor grad ved forhåndssalg sent på høsten 1951.

Ishockeybillettene var svært populære i utlandet, særlig i Sverige. Utlendingene interesserte seg også i stor grad for kunstløp, men for de andre øvelsene var forhåndssalg moderat.

I Norge var skøytebillettene de mest etterspurte. Noen dro til Sverige for å skaffe seg billetter. Da forhåndssalg for skøytebillettene ble lagt ut for salg i Oslo Bykasse, hadde folk stått i kø over natta. Billettene ble revet bort i løpet av noen timer.

Arrangørene ville at alle skulle ha lik sjanse til å sikre seg billetter til øvelsene. Den billigste ståplassen kunne man få for 2 kroner.

I Rødkleiva, vinterlekene's slalåmbakke.



# Kommunens OL

## SVERDSLAG

Bygge- og anleggsplanene for vinterlekene fikk stor oppmerksomhet. Kritikerne mente det var viktigere å bygge boliger, skoler og sykehus. Avisene diskuterte mest tempoet i forberedelsene. Det gikk for sakte!

En representant i bystyret gav i 1948 uttrykk for bekymring. Byen og landets prestisje var avhengig av god innkvartering og tilfredsstillende anlegg. Hva ville internasjonal presse skrive!? Nøkternhet var opprinnelig en forutsetning. Kanskje man likevel skulle slå til med de beste tekniske midler?

Representanten hevdet at en godt gjennomført olympiade ville være den "fornemste propaganda for dette land som noen gang er satt i scene".

## SOGN STADION - KUN EN DRØM

I pressen ble det diskutert en rekke alternativer for hvor OL-anleggene skulle legges. På Frogner, Ullevål eller Bislett? Anleggskomiteen for vinterlekene la ned stort arbeid og prestisje i å få ny Olympiastadion på Kringsjø ved Sogn. Åpnings- og avslutningsseremoniene skulle foregå her, foruten sportsgreinene skøyteløp, langrenn og stafett. 60 000 tilskuere skulle det være plass til. Arkitekt Rinnan stod bak utredningen og tegninger av anlegget.

Utgangspunktet var at området var lagt ut til dette formål i 1934. Særlig viktig var det å finne et stadionemne som kunne utbygges uten stort forbruk av rasjonerte mangelvarer som sement, jern og trelast.

Komiteens forslag ble nedstemt på grunn av for store kostnader og knapp tid. Komiteen tok nederlaget tungt, og truet med å gå av. Forut hadde også pressen stilt seg kritisk til å bygge Sogn stadion.

Finansrådmannens innstilling om å heller ruste opp Bislett ble likevel vedtatt – og komiteen ble overtalt til å fortsette i sitt arbeid.



Modell av Rinnans forslag til Sogn Stadion.



1. premie: Gunnar Furuholmen



Til konkurransen om Emblem for vinterlekene kom det inn 335 utkast. Vinnerutkastet var tegnet av Gunnar Furuholmen. Kjell Aukrusts forslag fikk 2. premie. Han brukte helleristningen fra Rødøy i Nordland av en antatt skiløper. Samme motiv valgte også andre innsendere.



Tegner: ukjent

Tegner: ukjent



2. premie: Kjell Aukrust



Tegner: ukjent



Dagfinn Peikli



Dagfinn Peikli



Tegner: ukjent



Tegner: ukjent



# Med rådhuset i sentrum



Rådhuset sto ferdig i 1950. Oslo hadde endelig fått en storstue hvor man kunne ta imot celebre gjester fra inn- og utland. Rådhuset var et sentralt sted når det gjaldt forberedelser og gjennomføring av OL i Oslo. Bykassa som lå i første etasje ut mot havna, ble brukt som salgssted for billetter til vinterlekene. Mangt et OL-møte ble avholdt i ordførerens konferanserom. Det var ingen tilfeldighet at rådhuset ble valgt som OL-symbol og OL-medaljens emblem.

De olympiske vinterlekene var planlagt og styrt av Oslo kommune. Ansvaret ble delegert til Anleggskomiteen som var i virksomhet fra 1947. Administrativt lå arbeidet med OL under finansrådmannen, som styrte kommunens pengesekk med fast hånd. OL kom til å koste penger, men alle inntektene skulle gå til dekning av kommunens utlegg. Olympiaden skulle ikke finansieres ved lånemidler.



Rolf Hofmo

Initiativtaker til at lekene skulle bli lagt til Oslo, var arbeiderpartipolitikeren og idrettslederen Rolf Hofmo. Hofmo var varaordfører da Oslo kommune søkte om å få arrangere vinterlekene. Han ble formann for Anleggskomiteen med det formelle navnet: Oslo kommunes komité for Vinter-Olympiaden 1952.

Komiteens øvrige medlemmer var: Arthur Nordlie, Thor Jørgensen, Gunnar Hvattum, O.M. Orvoll og sekretær Toralf Lyng.

Organisasjonskomiteen for de VI olympiske vinterleker hadde ansvaret for selve gjennomføringen av OL. Komiteen bestod av:

Oslo kommunes fire representanter:  
Rolf Hofmo (viseformann)  
Arthur Ruud  
Brynjulf Bull (ordfører)  
Rolf Stranger (varaordfører)

Fire oppnevnt av idrettsbevegelsen:  
Arthur Nordli  
Torbj. Nordal  
Per Skou  
R.G. Kaspersen

CIOs medlem:  
O. Ditlev-Simonsen (formann)  
Generalsekretær var Rolf Petersen

Et stort antall underkomiteer viser hvilket løft det var å arrangere vinterlekene. Svært mange frivillige tok sin tørn som medlemmer i en av de tekniske komiteene, enten det var for bobsleigh, skøyter, ishockey eller ski. I tillegg fantes følgende komiteer: Datokomite, Billetter og program, Dugnad, Emblem og plakater, Helse, Innkvartering, Kringkasting, Presse, Lisensiering, Propaganda, Telekommunikasjon, Utsmykning og sermoniell, Transport, Mottagelse, Damekomité og Samordning.



En fornøyd ordfører Brynjulf Bull i samtale med skihoppe-erne Arnfinn Bergmann t.h. og Torbjørn Falkanger t.v.

# Skøytekongen



OL - brukt i reklame.



1500 meter foregikk 18. februar på et flombelyst Bislett. De tre beste var (fra høyre) Hjallis, Willem van der Voort og Roald Aas.

Hjalmar Andersen ("Hjallis") tok tre gull under vinterlekene. På 5000 meter var han en ensom majestet – 11 sekunder foran nestemann. 1500 meteren vant han med to tidels-sekund foran den nederlandske "favoritten" Wim van der Voort. På 10 000 meteren framsto han som "skøytekongen" i publikums øyne da han slo nestemann med 25 sekunder, og forbedret den olympiske rekorden med nesten 39 sekunder.





# Dugnad til tusen



En blid Torbjørn Falkanger i trivelig selskap.



I spesialdesignet strikkegenser inspirert av den store begivenhet.



Siste puss av OL-flagget. Ved avslutningsseremonien ga Oslos ordfører Den internasjonale olympiske komité et olympisk silkeflagg som gave fra Oslo by.

Beretningen om OL-1952 forteller at det ikke hadde vært mulig å gjennomføre arbeidet med OL uten frivillig innsats fra de enkelte komitémedlemmer. Andre frivillige bidro også. På Jordal Amfi bar ishockeyspillere 22 000 meter galvaniserte jernrør til den nye kunstisbanen. På Ullevål malte idretts-aktive deler av de nye bygningene. Den store publikumsmengden krevde mange frivillige i arbeid ved hver øvelse. Medlemmer av Oslo og Omegns Hjelpekorps og frivillige leger stilte på vakt. Ved hopprennet i Holmenkollbakken 17. og 24. februar tjenestegjorde fem leger, 357 mann i sanitetstjenesten og 8 ambulanserbiler. Det ble tatt hånd om 41 skader herav to deltagere. Ved langrenn-, bobsleigh- og slalåmøvelsene var flere hundespenn på vakt. På Norefjell var det snømangel. En stund fryktet man å måtte flytte utforrenn og slalåm til Voss. Med hardt arbeid og stort frivillig og militært mannskap, opptil 600 på en dag, ble snø forflyttet og løypene ferdigpreparert.

Hjelpekorpsset i aksjon.



# Godt pressestoff



Stein Eriksen på direkten

OL i Oslo ble tidlig godt pressestoff. Fra 1946 og fram til 1952 var avisene positive til at lekene skulle arrangeres i Oslo. Kritiske oppslag gjaldt valg av konkurransearenaer og om tysk deltakelse i vinterlekene. For mange var krigsårene med tysk okkupasjon for nært i tid. Fram mot 1952 begynte avisene å stille spørsmål om arrangørene kunne klare oppgaven.

Det ble blant annet hevdet at organisasjonskomiteen bevisst holdt en lav profil i utlandet, man mente det skyldtes frykt for at Oslo ikke kunne håndtere et for stort innrykk av besøk fra utlandet.



Aftenposten og Arbeiderbladet ga ut daglig hver sin olympiske avis, henholdsvis Olympia-Posten og Olympia-Sport.



Faksimile av Aktuell.



Pressen formidlet stemning i køen da mange hundre mennesker tilbrakte natten i kø for å skaffe seg billetter til hurtigløp på skøyter.

# Folkets olympiade

50 år er gått siden vinterolympiaden i Oslo. Mange vinterolympiader er avviklet siden den gang. Det er vanskelig å sette de ulike lekene opp mot hverandre. Lillehammer var i følge Samaranch "The best games ever." Men hva med Oslo 1952? Snakket man da om tidenes OL?

En nordmann ville kanskje svare ja! Men hva mente utenlandsk presse?

**Svenske Dagens Nyheter:** "Norge har brukt etterkrigsårene nyttig og har gjort "come-back" som verdens ledende vintersports-nasjon".

**Den tidligere olympiske skøytemester Irving Jaffe** uttalte til **The Standard** (Bangkok) at dette var "folkets olympiade:"

"This is common man's Olympics. The Winter Games held in a mountain resort are an exclusive affair. Here in Oslo on the other hand, the Winter Games are the concern of every citizen. Here Norway has shown us a new road to follow".

**Kanadisk presse** ga uttrykk for tilfredshet med at de norske arrangører og det norske publikum greide å demokratisere de tidligere litt for "olympiske" vinterlekene, kunne den norske presseattache i Kanada melde.

**Presidenten for den Argentinske Skiføderasjonen:**

"Aldri har vel noen argentinsk sportsdelegasjon vært møtt med større sympati og velvilje enn i Norge .... et upartisk publikum som ga alle vinnende nasjoner den samme applaus og en enestående velvilje og gjestfrihet på alle hold."

"Oslo – das Muster-Olympia" (mønsterolympiaden) skrev **Welt am Sonntag**, og skrøt uhemmet av publikum som "für seine Objektivität auch eine Gold-medaille verdient hat" (som for sin objektivitet også hadde fortjent en gullmedalje).

Engelske **The Times** var ikke fullt så positiv, og redaktøren skrev at selv i Oslo måtte man reise tre timer for å se utfor og nedlegge mye arbeid og krefter for å komme seg opp til arenaene ved Frognerseteren og Rødkleiva. Men byens innbyggere fikk igjen skryt for sin møtekommenhet og "... the kind, willing help given by everyone to those seeking guidance."

I samme avis svarte filmregissøren **Mr. T. Marffy - Mantuano** på **The Times'** kritikk av lekenes tungvinte spredning. Mer kompakte leker enn Oslo ville kun kunne foregå høyt til fjells der bare privilegerte ville kunne overvære lekene, advarte han. Publikumstilstrømningen var nemlig Oslo-lekenes største triumf, med over 125 000 i Holmenkollen, et sted det hadde tatt Mantuano en time å nå med trikken: "In respect Oslo was the most perfect setting!"

Amerikanske **The New York Times** sendte sine "varmeste gratulasjoner" og slo fast at Norge hadde inntatt "a smashing first place in the Winter Olympic Games". **New York Herald Tribune** sluttet seg til gratulantene og slo nok en gang fast at publikums innsats var like fabelaktig som innsatsen til de norske utøverene, fordi de applauderte likt for alle vinnere fra alle land.



**3.33.33**



Finnene dominerte i langrennsport. Veikko Hakulinen fra Finland tok gullmedalje i Herrenes 50 km. Han kom i mål fem minutter foran nr. 2. Vinnertida ble bemerkelsesverdig 3.33.33



Heikki Hasu (2) tar ledelsen i stafetten. Han distanserte Nils Täpp (8) og Estenstad (12) med 1.08 og 1.51 min. på sin etappe.

# USA på pallen

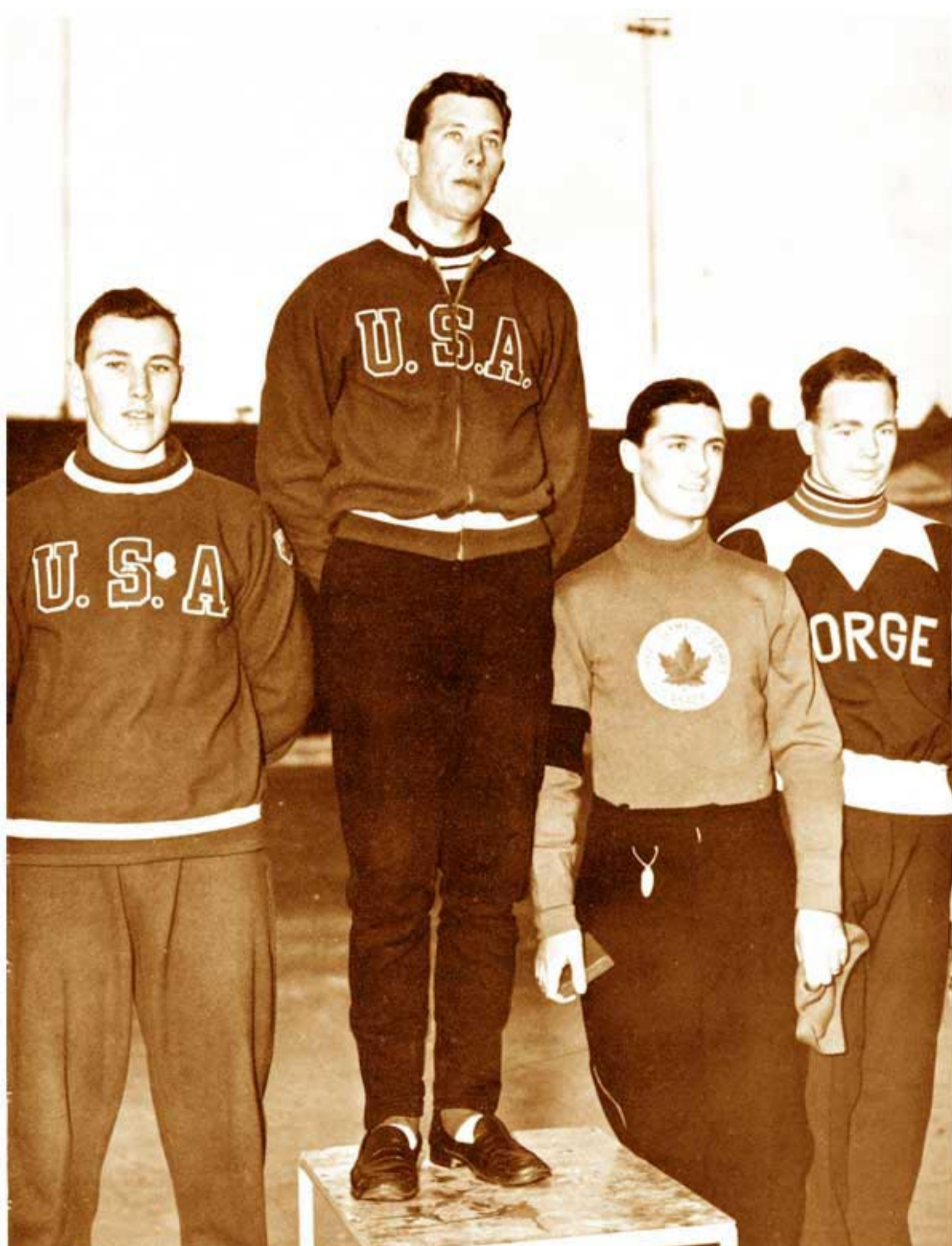

USA tok dobbeltseier på 500 meter skøyter på Bislett. Storfavoritten Ken Henry tok gull, og hans landsmann Don McDermott tok sølv. Bronse ble delt mellom Arne Johansen fra Norge og kanadieren Gordon Audley.

U.S.A.



1500-meteren på Bislett var det løpet som det var størst spenning til. Forholdene for løperne var ikke like. Da Roald Aas gikk, falt snøen tett og tung. Aas fikk bronse – men lå kun ett sekund etter sølvmedaljevinner Wim van der Vort.

# Folkehav og jubelbrus



Fakkelf stafetten ankommer Bislett.

## FOLKEHAV OG JUBELBRUS

"Til slutt vil jeg også takke de mange tilskuere ved alle idrettsstevner. (...) Uten deres hjelp, mine kjære venner, hadde de olympiske vinterleker 1952 ikke blitt den suksess som nu har vært tilfelle. Time etter time har Dere tålmodig fulgt med i de forskjellige øvelser. Med rette har Dere applaudert de norske medaljevinnere, men Dere har like meget applaudert dyktige utenlandske seierherrer. Vi er takknemlige for den interesse og for den støtte Dere har gitt den olympiske bevegelse."



Heia! Heia!

Fra avslutnings-talen til J. Sigfrids Edström, president i Den internasjonale olympiske komité.



Spenning på Jordal...



...og i Holmenkollbakken.



Endelig kommer Kongen til Holmenkollbakken! Garden spiller opp.

# Publikumsyndlinger



Det var fullsatte tribuner da kunstløp for kvinner ble avviklet. Jeannette Altwegg fra Storbritannia gratuleres med gullmedalje av lord Aberdare. Tenley Albright fra USA (til venstre) fikk sølv og Jaqueline du Bief fra Frankrike fikk bronse.



Parløp skøyter på Bislett var en publikumsfavoritt. Ekteparet Ria og Paul Falk fra Tyskland vant gull.



Vinterlekenes yngste deltaker, 12 årige Alain Giletti fra Frankrike. Han ble nr. sju av 14 deltakere i herrenes kunstløp.

# Stort presseoppbud

650 journalister og fotografer hadde olympisk status. Det var pressefolk fra i alt 32 nasjoner i Oslo. Det kom 18 utenlandske kringkastingsinstitusjoner. Passetjenesten vervet 100 frivillige, språkkyndige studenter som kunne assistere pressefolk på forskjellige konkurranssteder.

Telegrafverket stilte 45 rikstelefondamer og 20 telegraffunksjonærer for å betjene teletrafikken på hotell Viking og på konkurransestedene. NRK satte hele sin vel-trente tekniske stab inn i radiotjeneste. I dagene 14. - 25. februar sendte NRK daglig tre timer OL-reportasjer.

"DET STØRSTE IDRETTS-ARRANGEMENTET PÅ NORSK JORD".

Aftenposten "skrøt" av å ha alle de nyeste tekniske hjelpemidler som radio-telefon, telefoto, "det nye ett-minutts-kamera", radio-overføring av fotografier og et eget helikopter til bruk for reportere og fotografer.



Operatør i arbeid i pressetjenestens fjernskriverrom i Holmenkollbakken.

Fra telex-ekspedisjonsentralen i telegrafbygningen i Oslo.



På arbeid ute i felten med moderne teknologi.





# Finsk dominans



Kvinner fikk for første gang delta i øvelsen langrenn. 10 km ble en overveldende finsk triumf. De finske kvinnene tok alle medaljer. Gull: Lydia Wideman (startnummer nr. 6), sølv: Mirja Hietamis og bronse: Siiri Rantanen (startnummer 17).



Gullmedaljevinner fra Spesielt hopprenn, Amfinn Bergmann, skriver autografer til unge håpefulle. Norsk dobbeltseier ble sikret ved at Torbjørn Falkanger tok sølv i samme øvelse.